

MOD. 11.000/1

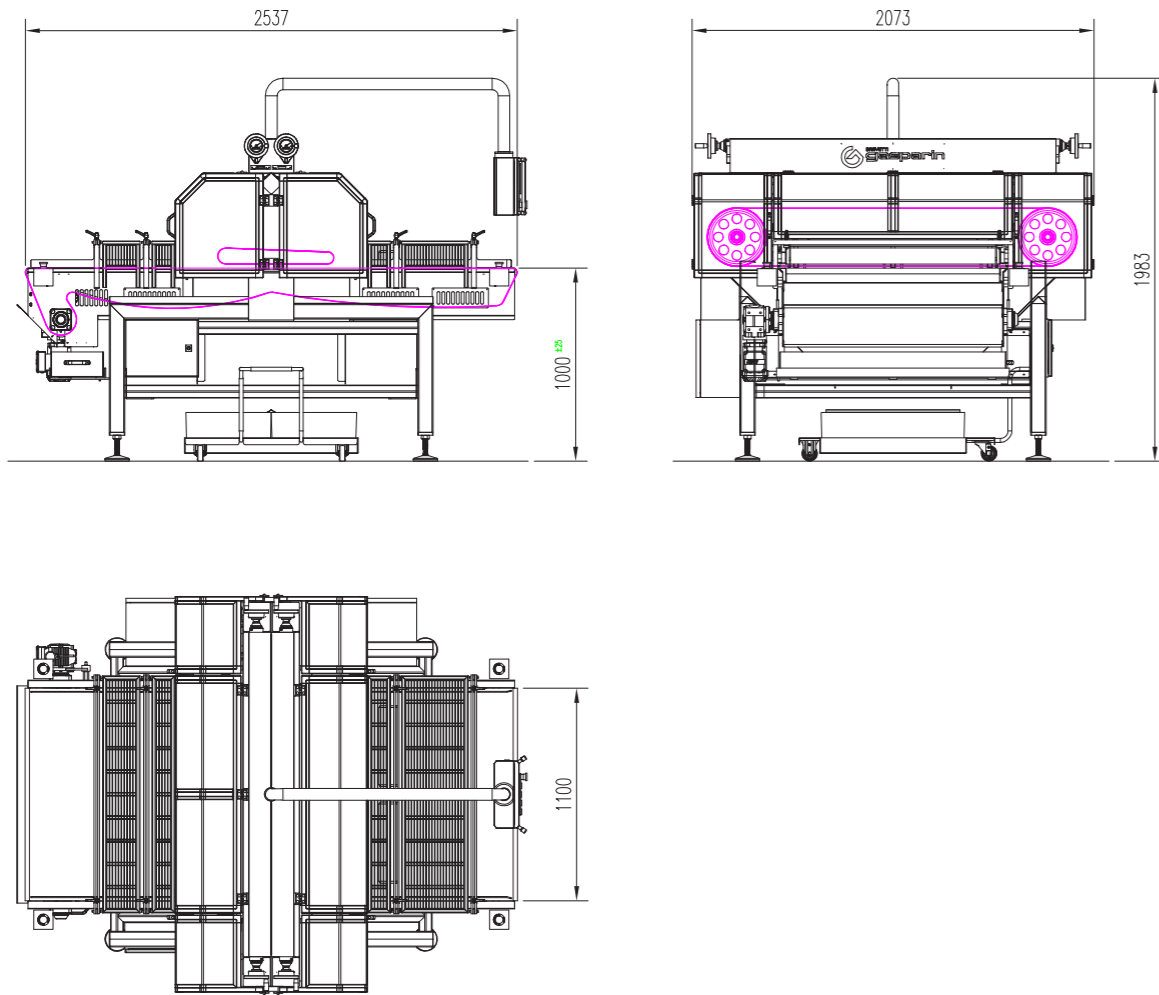

SLICING

MOD. 11.000
HORIZONTAL INDUSTRIAL BAND SLICER

All technical features and data are purely indicative and not binding. Gasparin reserves the right to modify its products without warning in any moment. - Le caratteristiche e le notizie tecniche sono indicative e non impegnative, la Ditta Gasparin si riserva di apportare modifiche in qualsiasi momento e senza alcun preavviso. - Les caractéristiques et les notices techniques sont fournies à titre indicatif et ne sont pas contraignantes. La société Gasparin se réserve le droit d'apporter toutes les modifications jugées utiles à tout moment et sans préavis aucun. - Las características y especificaciones técnicas son indicativas y no vinculantes. La firma Gasparin se reserva el derecho de aportar modificaciones en cualquier momento sin preaviso alguno.

TAGLIERINA INDUSTRIALE ORIZZONTALE A LAMA CONTINUA
TRANCHEUSE INDUSTRIELLE HORIZONTALE À LAME CONTINUE
CORTADORA INDUSTRIAL HORIZONTAL DE CUCHILLA CONTINUA



BREVETTI GASPARIN SRL
Via 1° maggio, 19 | 36035 Marano Vicentino - Vicenza | Italy
T. +39 0445 560065 | F. +39 0445 622484 | info@gasparin.it

WWW.GASPARIN.COM



SLICING AND PACKAGING SYSTEMS FOR THE BAKING INDUSTRY
SISTEMI DI TAGLIO E CONFEZIONAMENTO PER L'INDUSTRIA DELLA PANIFICAZIONE E DOLCIARIA



SLICING



EN

HORIZONTAL INDUSTRIAL BAND SLICER

1. Suitable for the horizontal full cut of products at high productivity in continuous work cycles at industrial level.
2. Single continuous band cutting head mounted on balanced pulleys for excellent adherence.
3. Lateral and central blade guides in hard metal with cemented carbide.
4. Pneumatic blade tensioning.
5. Independent cutting blade height adjustment.
6. HMI for parameter control on swivel arm.
7. Inlet and outlet loading conveyor belts; upper belt with adjustable height designed to accompany the product towards the blade and lower belt with adjustable lateral guides.
8. Modular lower conveyor with high grip rubber surface.
9. Conveyor advancing speed adjustable by inverter.
10. Designed for connection to automatic loaders and combination in line into production plant also with more than one product lane across.
11. Ergonomic and subitizable design for diversion of crumbs to underneath collection points.
12. Crumb collection drawer, removable from the bottom.
13. Electric panel with centralized controls; electric emergency devices built to standards and plexiglass protection screen.
14. Sturdy Stainless steel supporting structure mounted on 4 feet.

+ OPTIONAL

15. Available in version with more than one cutting head.
16. Automatic blade and upper belt height adjustment via HMI.

IT

TAGLIERINA ORIZZONTALE INDUSTRIALE A LAMA CONTINUA

1. Atta al taglio totale orizzontale dei prodotti per alte produzioni a cicli di lavoro continuativo a livello industriale.
2. Testata di taglio singola a lama continua montata su pulegge bilanciate per un'ottima aderenza.
3. Guidalame laterali e centrali in metallo duro con riporto in widia.
4. Tensionatura Pneumatica lama.
5. Regolazione indipendente altezza lama di taglio.
6. HMI controllo parametri predisposto su braccio girevole.
7. Nastri di carico in entrata e uscita, superiore con altezza regolabile, atto a spingere il prodotto verso la lama ed inferiore con spondine di guida registrabili.
8. Nastro inferiore modulare con superficie in gomma ad alta aderenza.
9. Velocità di avanzamento nastri regolabile tramite inverter.
10. Predisposta per l'allacciamento con caricatori automatici ed abbinamento in linea su impianti di produzione per un lavoro anche su più vie di taglio.
11. Design ergonomico e progettazione sanificabile per la deviazione delle briciole nei sottostanti punti di raccolta.
12. Cassetto raccolta briciole, estraibile inferiore.
13. Pannello elettrico con comandi centralizzati, emergenze elettriche secondo normative e plexiglass di protezione.
14. Struttura portante in robusto acciaio Inox, montata su 4 piedini.

+ OPTIONAL

15. Disponibile in versione a più testate di taglio.
16. Regolazione altezza lama e nastro superiore automatica tramite HMI.

FR

TRANCHEUSE HORIZONTALE INDUSTRIELLE À LAME CONTINUE

1. Prévue pour la coupe horizontale complète des produits pour les grandes productions à cycles de travail continu au niveau industriel.
2. Tête de coupe simple à lame continue montée sur des poulies équilibrées pour une adhérence parfaite.
3. Guidages latéraux et centraux en métal dur avec widia rapporté.
4. Tension Pneumatique lame.
5. Réglage indépendant de la hauteur de la lame de coupe.
6. HMI réglage des paramètres sur bras pivotant.
7. Bandes de chargement en entrée et en sortie, supérieure avec hauteur réglable, apte à pousser le produit vers la lame et inférieure avec rails de guidage réglables.
8. Bande inférieure modulaire avec surface en caoutchouc à haute adhérence.
9. Vitesse d'avance des bandes réglable par variateur.
10. Préparé pour le raccordement avec des chargeurs automatiques et l'appariement en ligne sur les installations de production pour un travail même sur plusieurs voies de coupe.
11. Design ergonomique et conception désinfectable pour la déviation des miettes dans les points de collecte ci-dessous
12. Tiroir à miettes, extractible inférieur.
13. Tableau électrique avec commandes centralisées, alimentation de secours conformément à la réglementation et protection en plexiglas.
14. Structure porteuse en acier inoxydable robuste, Montée sur 4 pieds.

+ EN OPTION

15. Disponible en version à plusieurs têtes de coupe.
16. Réglage de la hauteur de la lame et de la bande supérieure automatique par HMI.

ES

CORTADORA HORIZONTAL INDUSTRIAL DE CUCHILLA CONTINUA

1. Adecuada para el corte horizontal completo de los productos a alta productividad en ciclos de trabajo continuos a nivel industrial.
2. Cabezal de corte con cuchilla continua montada en poleas equilibradas para una adherencia perfecta.
3. Guías laterales y centrales en metal duro con carburo cementado.
4. Tensado neumático de cuchillas.
5. Regulación independiente de la altura de la cuchilla de corte.
6. HMI para el control de parámetros en el brazo giratorio.
7. Cintas transportadoras de carga en entrada y en salida, banda superior con altura ajustable diseñada para acompañar el producto hacia la cuchilla y banda inferior con guías laterales ajustables.
8. Transportador inferior modular con superficie de goma de alto agarre.
9. Velocidad de avance de las cintas transportadoras regulable mediante inverter.
10. Predispuesta para la conexión con cargadores automáticos y el acoplamiento en línea en plantas de producción para trabajar incluso en varias vías de corte.
11. Diseño ergonómico y subitizable para desviar las migajas a los puntos de recogida inferiores.
12. Cajón de recogida de migajas, extraíble desde el fondo.
13. Panel eléctrico de mandos centralizados, emergencias eléctricas conformes con las normas y plexiglas de protección.
14. Estructura portante de resistente acero inoxidable resistente montada en 4 pies.

+ OPTIONAL

15. Disponible la versión con varios cabezales de corte.
16. Regulación automática de la altura de la cuchilla y del transportador superior mediante HMI.



USEFUL PASSAGE (WIDTH)	PASSAGGIO UTILE LARGHEZZA	OUVERTURE UTILE LARGEUR	PASO ÚTIL - ANCHO	1100 mm*
USEFUL PASSAGE (HEIGHT)	PASSAGGIO UTILE ALTEZZA	OUVERTURE UTILE HAUTEUR	PASO ÚTIL - ALTURA	100 mm*
CUTTING HEIGHT	ALTEZZA DI TAGLIO	HAUTEUR DE COUPE	ALTURA DE CORTE	10 - 90 mm*
POWER	POTENZA	PUISSANCE	POTENCIA	6 kW
WEIGHT	PESO	POIDS	PESO	940 Kg

* On request different bigger dimensions are evaluated.

